

### Contents • Contenu • Contenido

saddle (4x)  
selle (x 4)  
asiento (4x)

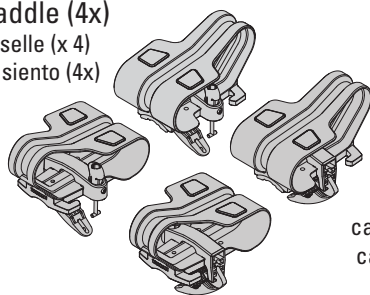

strap (2x)  
sangle (x 2)  
correa (2x)



security wrench (1x)  
clé de sécurité (1 x)  
llave de seguridad (1x)



pad (4x)  
garniture (x 4)  
almohadilla (4x)



cap (4x)  
capuchon (x 4)  
capuchón (4x)

Bow stern tie down    Sangles d'arrimage avant/arrière    Amarre para proa y popa

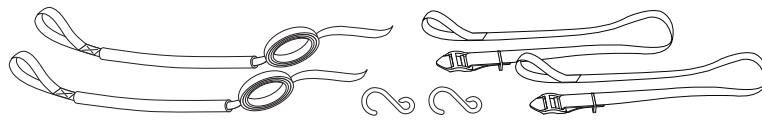

### Available accessories Accessoires disponibles • Accesorios disponibles

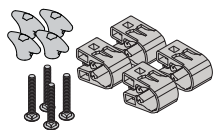

**ROUNDBAR KIT**  
#8004093

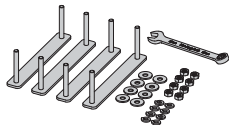

**SMARTSLOT KIT #4**  
#8004092

### Minimum crossbar spread Distance mini entre les barres transversales Separación mínima entre las barras transversales

27" Min. / 69 cm

### Load capacity Charge maximale • Capacidad de carga

150 lbs. Max. / 68 kg

# INSTALLATION • MONTAGE • INSTALACIÓN

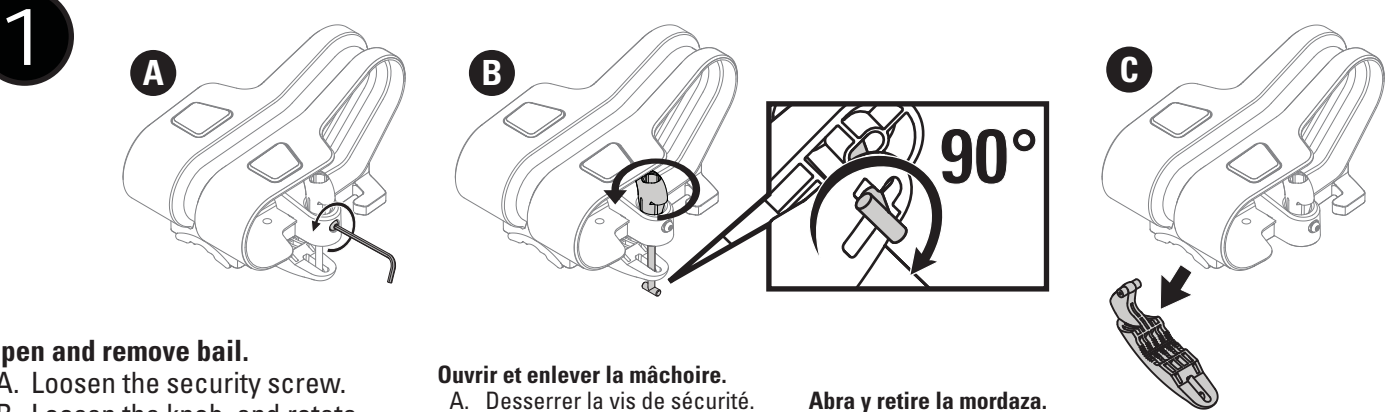

## Open and remove bail.

- A. Loosen the security screw.  
 B. Loosen the knob, and rotate the t-bolt.  
 C. Then open and remove the bail.

## Ouvrir et enlever la mâchoire.

- A. Desserrer la vis de sécurité.  
 B. Desserrer le bouton et faire pivoter le boulon en T.  
 C. Ouvrir et retirer la mâchoire.

## Abra y retire la mordaza.

- A. Afloje el tornillo de seguridad.  
 B. Afloje la perilla y gire el tornillo en T.  
 C. Luego abra y retire la mordaza.

4X

2

**Choose the appropriate slot for your crossbars.** Adjust the bail so that the clamp firmly grips the crossbar when tightened. **NOTE:** if you purchased smart slot kit #4 or the RoundBar Adapter Kit install it now.

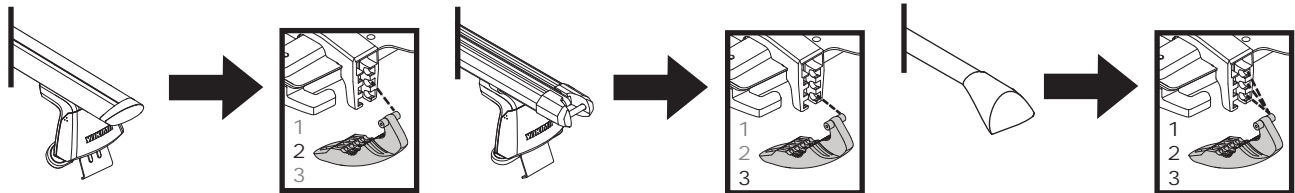

**Choisir la fente convenant aux barres transversales.** Réglez la mâchoire de manière qu'elle se ferme solidement sur la barre une fois serrée. **REMARQUE :** si l'on a acheté la trousse Smart Slot Kit 4 ou la trousse RoundBar Adapter Kit, l'installer maintenant.

**Elija la ranura adecuada para sus barras transversales.** Ajuste la mordaza de modo que la abrazadera quede sujetando firmemente la barra transversal cuando esté apretada. **NOTA:** Si usted compró el kit SmartSlot #4 o el adaptador RoundBar, instálelo ahora.

**Note:** If installing on the lower bars of a Yakima EasyRider trailer use the 3rd slot and push the t-bolt up as you turn the knob.

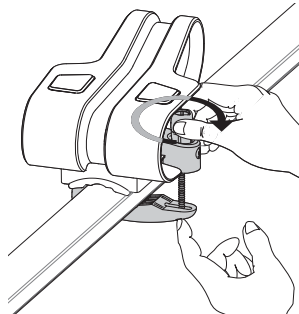

**REMARQUE :** si le montage se fait sur les barres inférieures d'une remorque Yakima EasyRider, employer la troisième fente et pousser le boulon en T vers le haut pendant qu'on tourne le bouton.

**NOTA:** Si instala los asientos en las barras inferiores de un remolque EasyRider de Yakima, utilice la tercera ranura y empuje el tornillo en T hacia arriba cuando gire la perilla.

4X

3

## Place saddles on crossbars.

- Place the saddles on your crossbars with the bails under the crossbars.
- Orient the knobs to face each other as shown.

### Déposer les selles sur les barres transversales.

- Déposer les selles sur les barres transversales, avec les mâchoires sous les barres.
- Disposer les boutons les uns vers les autres, tel qu'illustré.

### Coloque los asientos en las barras transversales.

- Coloque los asientos en las barras transversales con las mordazas debajo de dichas barras.
- Oriente las perillas de modo que queden enfrentadas entre sí, como se ilustra.

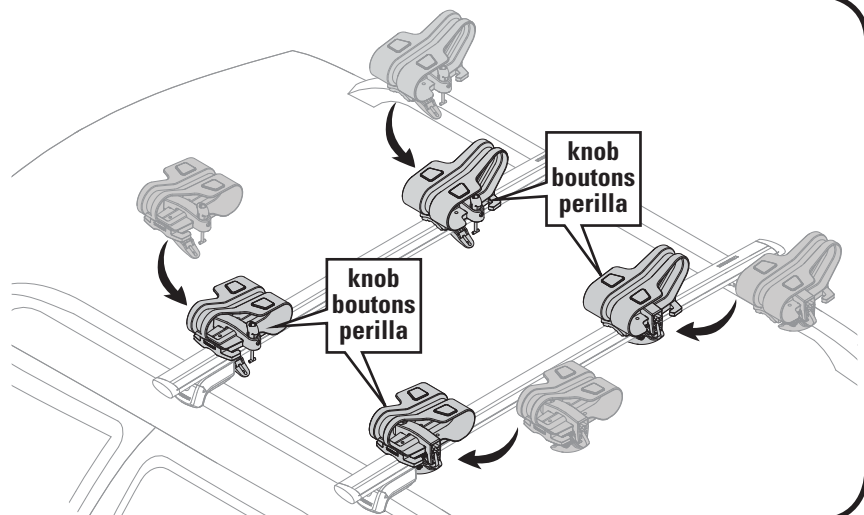

**4**

**Tighten the clamps.** Close the clamps, rotate the t-bolts, fully tighten the knobs, and ensure the saddles are level.

**Serrer les pinces.** Fermer les pinces, faire pivoter les boulons en T et serrer les boutons à fond. Vérifier que les selles sont de niveau.

**Ajuste las abrazaderas.** Cierre las abrazaderas, gire los tornillos en T y apriete completamente las perillas. Asegúrese de que los asientos queden nivelados.

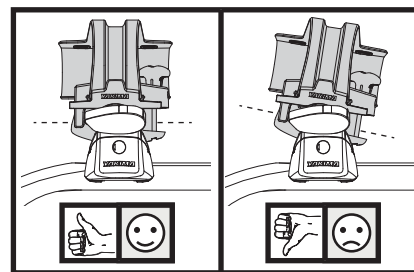
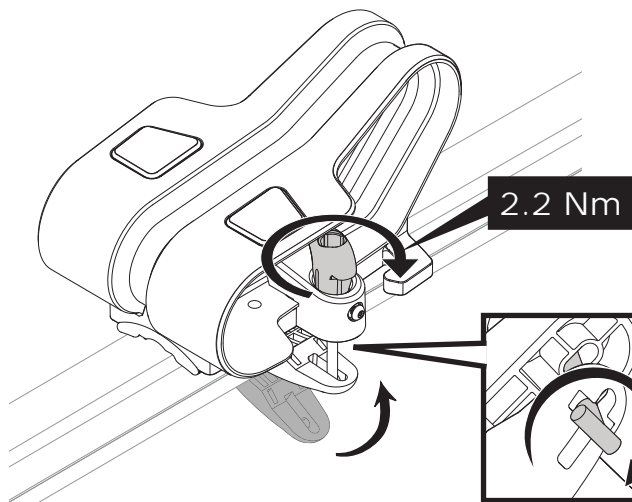
**4X****5**

**Test installation.** Check that each saddle is secure by pushing and pulling in all directions. If the mount is loose verify that the bails are in the appropriate position (step 1) and that knobs are adequately tightened (step 4).

**Vérifier le montage.** Vérifier que chaque selle est solidement montée en la poussant et la tirant dans tous les sens. S'il y a du mouvement, vérifier que la mâchoire est correctement installée (opération 1) et que le bouton est bien serré (opération 4).

**Pruebe la instalación.** Empuje y tire en todas las direcciones para asegurarse de que ningún asiento se mueva. Si está flojo, verifique que las pinzas estén en la posición adecuada (paso 1) y que las perillas se encuentren bien apretadas (paso 4).

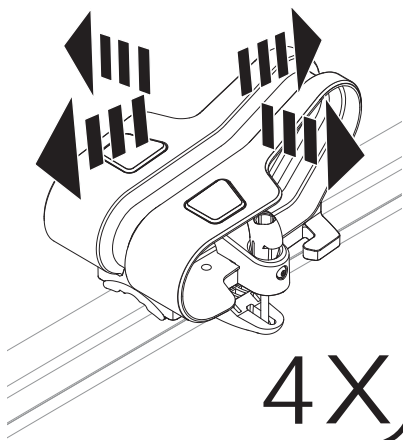
**4X****6**

With the knobs at a 45° angle use the security wrench to tighten the security screws. Check that the knob doesn't turn.

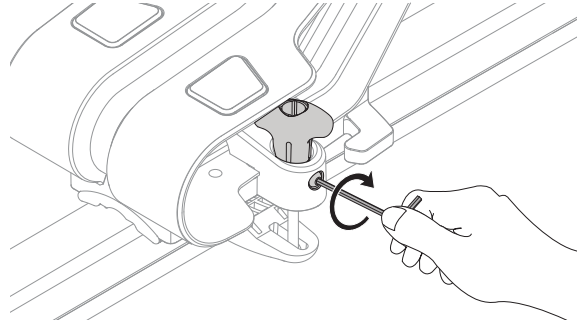

Avec les boutons à un angle de 45°, serrer la vis de sûreté à l'aide de la clé spéciale. Vérifier que le bouton ne tourne pas.

Con las perillas a 45°, utilice la llave para apretar los tornillos de seguridad. Verifique que la perilla no gire.

**4X****7**

Install the vinyl caps onto the exposed threads of the t-bolts.

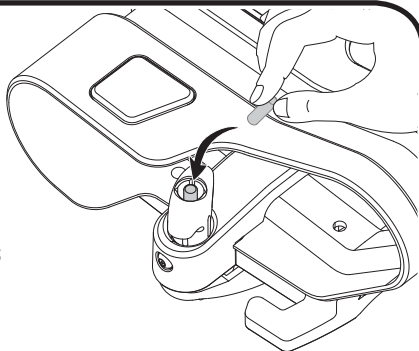

Poser les capuchons de vinyle sur les filets des boulons en T.

Instale los capuchones de vinilo en las roscas expuestas de los tornillos en T.

**4X****8**

**Optional:** The felt pads can be placed on the rear saddles to aid in loading and unloading. Apply pads by peeling the backing from the adhesive side and installing them as shown.

**Facultatif :** on peut poser les garnitures en feutre sur les selles arrière pour faciliter le chargement et le déchargement. Poser les garnitures en décollant la pellicule recouvrant l'adhésif et en les installant tel qu'illustré.

**Opcional:** Es posible pegar las almohadillas en los asientos traseros para facilitar la carga y descarga. Retire la película protectora de las almohadillas del lado con adhesivo y colóquelas como se muestra.

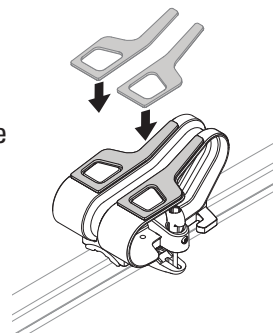
**4X**

1

**Tie down your boat.**

- A. Carefully load your boat onto the saddles (we recommend getting help from a friend). Be sure the saddles conform to the shape of the hull. Adjust saddle spacing if necessary.
- B. Route the strap over the hull.
- C. Then through the far saddle.
- D. Then back over the hull and through the near saddle.
- E. Finally, thread the strap through the buckle and pull to tighten, then secure the loose strap end.

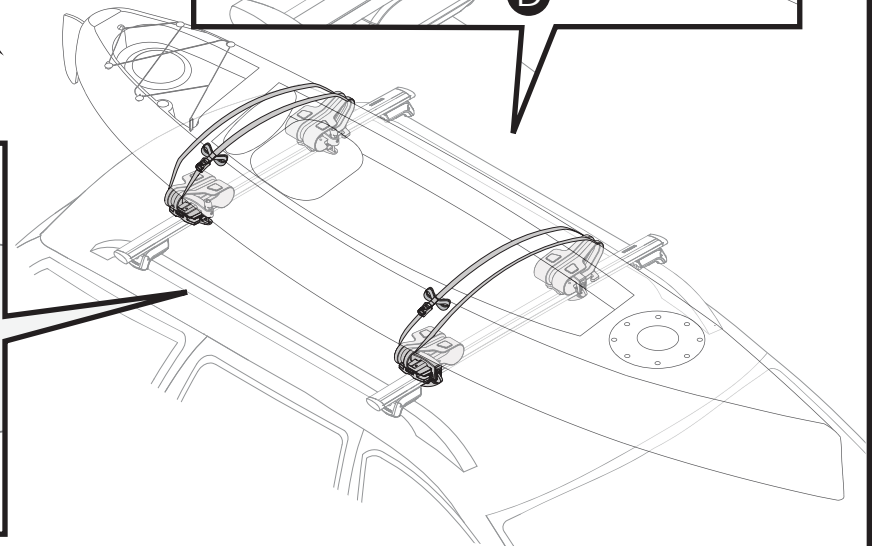
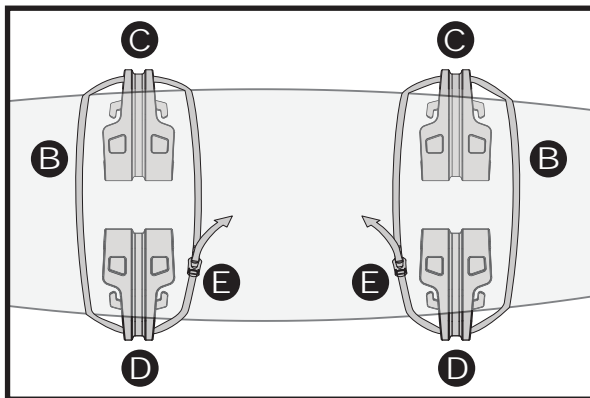
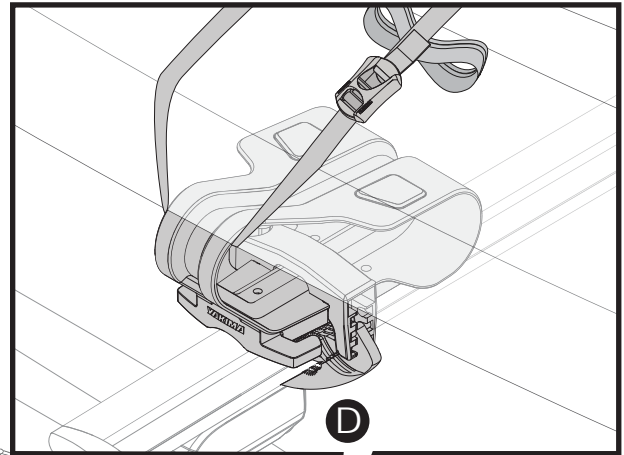
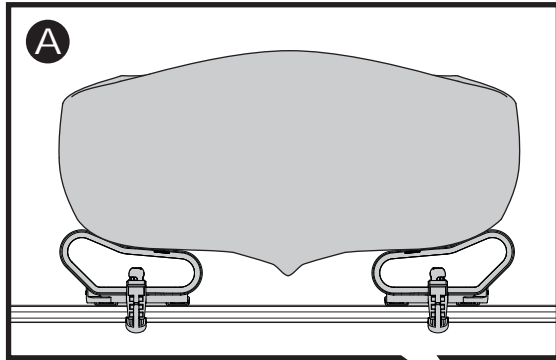

**Arrimer l'embarcation.**

- A. Déposer soigneusement l'embarcation sur les selles (nous recommandons de le faire à deux). Vérifier que les selles s'adaptent bien à la forme de la coque. Corriger l'écartement entre les selles au besoin.
- B. Passer la sangle par-dessus la coque...
- C. ... puis à travers la selle du côté éloigné...
- D. ... puis de nouveau par-dessus la coque et à travers la selle du côté proche.
- E. Finalement, enfilez la sangle dans la boucle et tirez pour la tendre. Fixer l'excédent de sangle.

**Ate la embarcación.**

- A. Cargue la embarcación con cuidado sobre los asientos (le recomendamos contar con la ayuda de otra persona). Asegúrese de que los asientos se ajusten a la forma del casco. Ajuste la separación entre los asientos, si es necesario.
- B. Pase la correa sobre el casco.
- C. Luego, pásela a través del asiento más alejado.
- D. Luego vuelva a pasarla sobre el casco y a través del asiento más cercano.
- E. Por último, pase la correa a través de la hebilla y tire para apretarla, luego asegure el extremo suelto de la correa.

2X

# 2

## Tying down the bow *and* stern is required!

- A. Attach a buckle strap to your boat.
- B. Attach the hook to long strap.
- C. Secure hook to your vehicle.
- D. Thread the long strap through the buckle, and pull strap to tighten.
- E. Secure the loose strap end.

## Il est **obligatoire** d'arrimer l'avant *et* l'arrière !

- A. Fixer une sangle avec boucle à l'embarcation.
- B. Enfiler un crochet sur une sangle longue.
- C. Fixer le crochet au véhicule.
- D. Enfiler la sangle longue dans la boucle et tirer sur la sangle pour la tendre.
- E. Attacher l'excédent de sangle.

## Ate la proa y la popa. ¡Estas ataduras son **necesarias**!

- A. Ate una correa con hebilla a la embarcación.
- B. Enganche el gancho en la correa larga.
- C. Asegure el gancho al vehículo.
- D. Pase la correa larga a través de la hebilla y tire de la correa para apretarla.
- E. Asegure el extremo suelto de la correa.

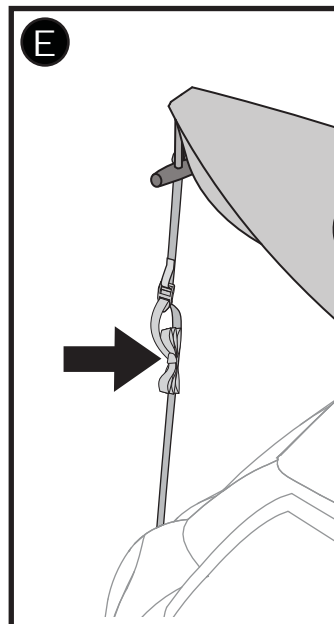
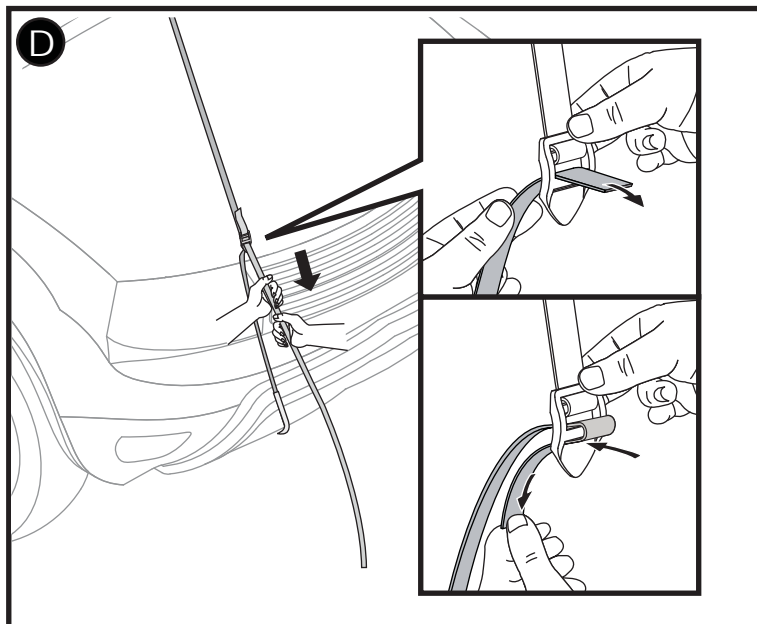
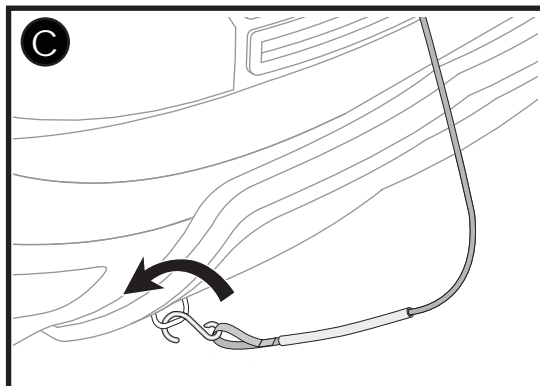
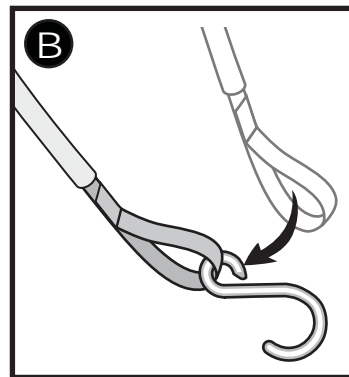
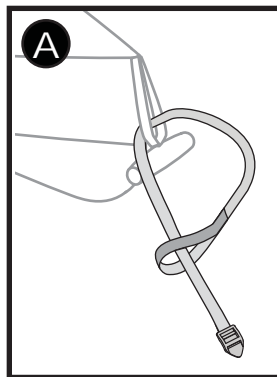

# 2X

# 3

**Test the installation.** Check that the boat is secure by pushing and pulling in all directions. If the boat is not secure make sure all straps are properly installed and tightened (loading steps 1 and 2).

**Vérifier le montage.** Vérifier que l'embarcation est solidement arrimée en la poussant et la tirant dans tous les sens. S'il y du mouvement, vérifier que toutes les sangles sont bien installées et tendues (opérations de chargement 1 et 2).

**Pruebe la instalación.** Empuje y tire en todas las direcciones para asegurarse de que la embarcación esté bien atada. Si se mueve, verifique que todas las correas estén instaladas y apretadas correctamente (pasos 1 y 2 de la sección Carga).

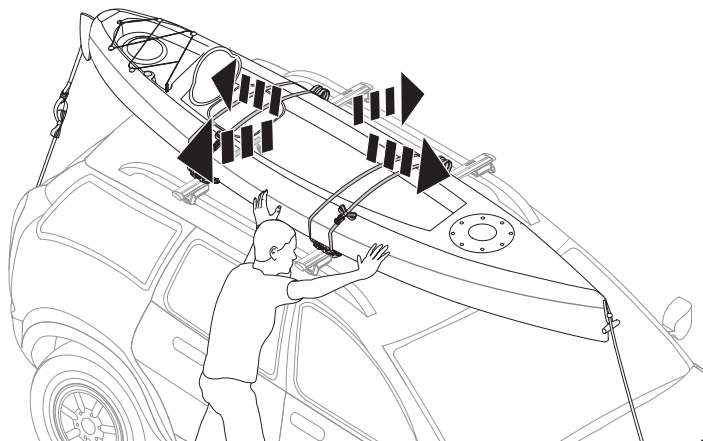

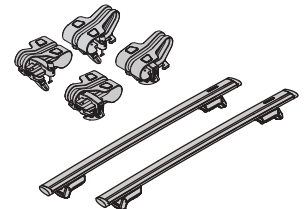
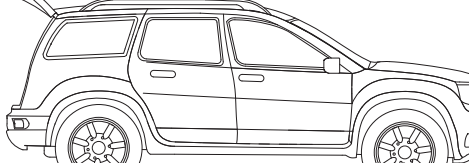
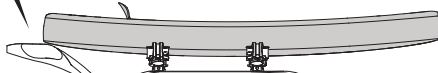
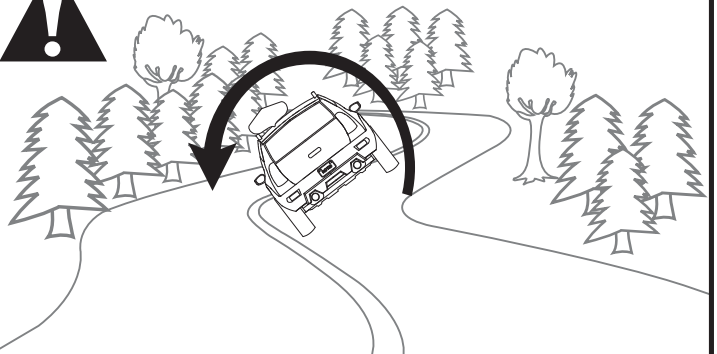
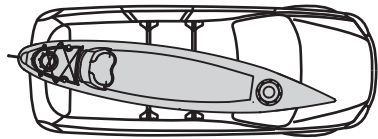
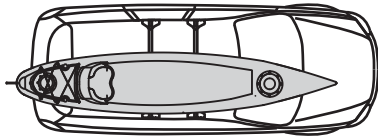

CAR WASH  
LAVE-AUTO  
LAVADERO DE VEHÍCULOS

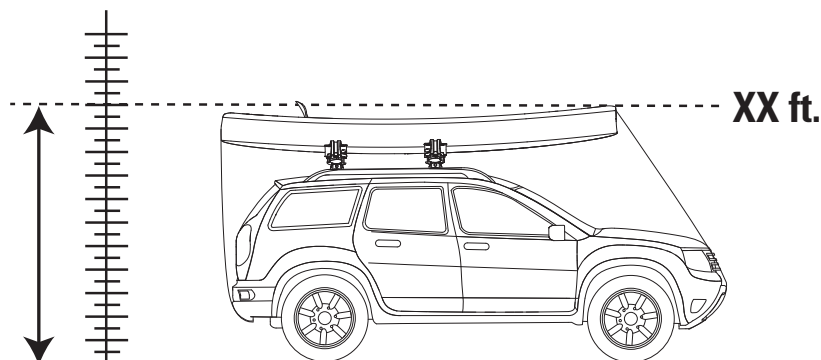
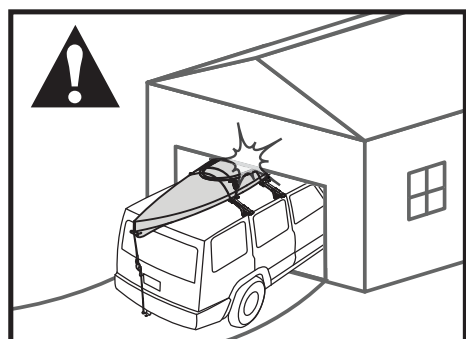
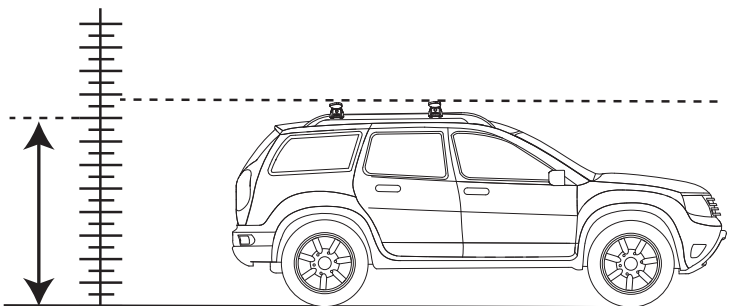
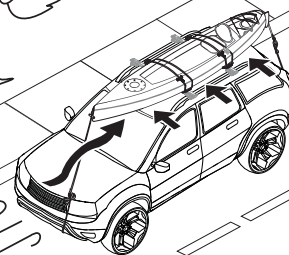
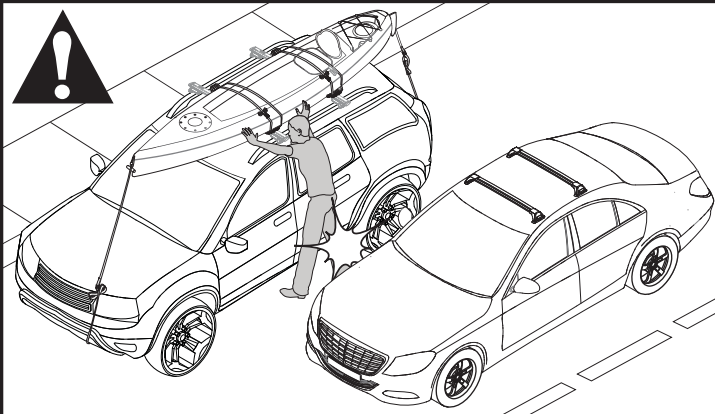

**Record Height Here.  
Noter la hauteur ici.  
Escriba aquí la altura.**



## EN IMPORTANT WARNINGS

### Rack Installation

Inadequately secured loads and incorrectly mounted roof racks and accessory racks can come loose during travel and cause serious accidents! Therefore, installation, handling and use must be carried out in accordance with product and vehicle instructions.

In addition to these instructions, review the mounting instructions for the roof rack and the operating instructions of the vehicle.

These instructions should be kept together with the vehicle's operating instructions and carried in the vehicle when in use and en route.

For your own safety, you should only use roof racks that are authorized for use with your vehicle.

For roof racks that do not specify the distance between the front and rear crossbars, the distance shall be at least 700mm or as large as possible. Please note that changes (e.g. additional drill holes) to the accessory rack's attachment system are not permissible.

Check attachment hardware and load for tight fit and function:

- Before the start of any journey.
- After driving a short distance following rack or load install.
- At regular intervals on longer journeys.
- More frequently on rough terrain.
- After interruption of a journey during which the vehicle was left unsupervised. (check for damage due to outside intervention)

### Rack Loading

Do not exceed the maximum load specified for the roof rack, accessory rack or the maximum load recommended by the vehicle manufacturer.

**Max Roof Load = weight of roof rack + weight of accessory racks + weight of load.**

Load shall be uniformly distributed with the lowest possible center of gravity.

Load should not substantially extend beyond the loading surface of the roof rack.

### Boat Loading

Use all provided straps to secure the boat in accordance with the instructions. Bow and stern tiedown lines must be used!

### Vehicle Driving and Regulations

The speed driven must be suited to the load transported and to official speed limits. In the absence of any speed limits, we recommend a maximum speed of 80mph (130 km/h).

When transporting any load, the speed of the vehicle must take into account all conditions such as the state of the road, the surface of the road, traffic conditions, wind, etc. Vehicle handling, cornering, braking and sensitivity to side winds will change with the addition of roof top loads.

Off-road driving is not recommended and could result in damage to your vehicle or your gear.

### Maintenance

The accessory rack should be carefully cleaned and maintained, particularly during the winter months. Use only a solution of water and standard car wash liquid without any alcohol, bleach or ammonium additives.

For reasons of fuel economy and the safety of other road users, the accessory rack and roof rack should be removed when not in use.

Periodically inspect accessory rack for damage. Replace lost, damaged or worn parts. Use only original spare parts obtained from a stocking specialist, dealer or manufacturer.

Any changes made to the roof racks and accessory racks as well as the use of spare parts or accessories other than those supplied by the manufacturer will lead to the lapsing of the manufacturer's warranty and liability for any material damage or accidents. You should observe these instructions to the letter and only use the original parts supplied.

In order to replace any lost or defective keys, note the lock and key numbers below and register them at [www.yakima.com](http://www.yakima.com).

## FR AVERTISSEMENTS IMPORTANTS

### Pose du porte-bagage

Une charge mal arrimée, un porte-bagage de toit, ou encore un de ses accessoires, qui seraient mal installés pourraient se libérer en cours de trajet et provoquer un grave accident ! C'est pourquoi la pose, la manutention et l'utilisation de ce produit doivent être conformes aux instructions visant le produit et le véhicule.

En plus d'observer les présentes instructions, vérifier que les instructions visant la pose du porte-bagage et les instructions visant le véhicule.

Les présentes instructions devraient être jointes au manuel d'utilisation du véhicule et conservées à bord lors du déplacement.

Par sécurité, on ne devrait utiliser que des porte-bagages qui sont approuvés pour le véhicule.

Dans le cas des porte-bagages dont la distance entre les barres transversales avant et arrière n'est pas spécifiée, cette distance doit être la plus grande possible, mais d'au moins 700 mm. Prière de noter qu'il est interdit d'apporter des modifications au système de montage de l'accessoire (en perçant des trous supplémentaires, par exemple).

Vérifier la solidité des dispositifs de fixation et l'arrimage de la charge :

- avant de prendre la route ;
- peu de temps après le départ si l'on a posé le porte-bagage ou si on l'a chargé ;
- à intervalles réguliers sur les longs trajets ;
- plus fréquemment sur routes cahoteuses ;
- après tout arrêt durant lequel le véhicule a été laissé sans surveillance (confirmer l'absence de dommages provoqués par des tiers).

### Chargement du porte-bagage

Ne pas dépasser la charge maximale spécifiée pour le porte-bagage, l'accessoire de transport ou la charge maximale recommandée par le constructeur du véhicule.

**Charge maximale sur le toit = poids du porte-bagage + poids de l'accessoire de transport + poids de la charge.**

La charge doit être répartie de manière uniforme et son centre de gravité doit être le plus bas possible.

La charge ne doit pas dépasser significativement de la surface de charge de la galerie.

### Chargement de l'embarcation

Employer toutes les sangles fournies pour arrimer l'embarcation conformément aux instructions.

Il est obligatoire d'employer les cordes d'amarrage de proue et de poupe.

### Conduite du véhicule et réglementation

La vitesse à laquelle on roule doit tenir compte de la charge transportée et des limitations de vitesse. En l'absence de limitation de vitesse, nous recommandons de ne pas dépasser 130 km/h.

Quand on transporte n'importe quelle charge, la vitesse à laquelle on roule doit aussi tenir compte des conditions ambiantes comme l'état de la route, la surface de la route, les conditions de la circulation, le vent, etc. Le comportement du véhicule, sa tenue en virage, son freinage et sa sensibilité aux vents latéraux seront modifiés par l'addition de charges sur le toit.

La conduite hors route n'est pas recommandée et pourrait endommager votre véhicule ou votre matériel.

### Entretien

L'accessoire de transport doit être nettoyé et entretenu avec soin, particulièrement durant l'hiver. Pour le nettoyage, n'employer que du savon liquide normal pour automobile et de l'eau, sans ajouter d'alcool, d'eau de Javel ou d'ammonium.

Pour économiser du carburant et par sécurité pour les autres usagers de la route, il est recommandé d'enlever l'accessoire de transport et le porte-bagage quand ils ne servent pas.

Inspecter l'accessoire de transport régulièrement. Remplacer les pièces perdues, endommagées ou usées. N'employer que des pièces d'origine, que l'on peut se procurer auprès d'un détaillant ou du fabricant.

Toute modification apportée au porte-bagage ou à l'accessoire de transport, ainsi que l'emploi de pièces ou d'accessoires autres que ceux fournis par le fabricant, annulerait la garantie et la responsabilité du fabricant en cas de dommages matériels ou d'accident. L'utilisateur doit donc respecter les présentes instructions à la lettre et n'employer que les pièces d'origine fournies.

Afin de pouvoir remplacer des clés perdues ou défectueuses, prendre note du numéro de la serrure et des clés ci-dessous et les enregistrer à [www.yakima.com](http://www.yakima.com).

## ES ADVERTENCIAS IMPORTANTES

### Instalación del portaequipaje

¡Si las cargas no están aseguradas de manera adecuada y si los portaequipajes para techo y los portaequipajes adicionales están montados incorrectamente, se pueden aflojar durante un viaje y causar accidentes serios! Por lo tanto, la instalación, manipulación y uso se deben realizar respetando las instrucciones del producto y del vehículo.

Además de estas instrucciones, lea las instrucciones de montaje del portaequipaje para techo y las instrucciones de operación del vehículo.

Estas instrucciones se deben guardar junto con las instrucciones de operación del vehículo y llevar dentro del coche cuando este producto está instalado.

Para su propia seguridad, usted debe instalar solamente portaequipajes para techo aprobados para su vehículo.

Para los portaequipajes de techo que no especifican la distancia entre las barras transversales delantera y trasera, la separación debe ser de por lo menos 700 mm, o lo más grande que sea posible. Por favor tenga en cuenta que no está permitido realizar ningún cambio en el sistema de fijación de los portaequipajes para techo (p. ej.: agujeros adicionales).

Verifique los accesorios de fijación y la carga para asegurarse de que estén bien ajustadas y en buenas condiciones:

- Antes de salir de viaje.
- Una vez recorrida una corta distancia después de instalar el portaequipaje o la carga.
- A intervalos regulares durante los viajes más largos.
- Con más frecuencia en terrenos irregulares.
- Después de cada parada durante un viaje, en la que el vehículo quedó sin vigilancia (comprobación de daños debido a la posible acción de terceros).

### Carga del portaequipaje

No exceda la carga máxima especificada para el portaequipaje para techo y de los portaequipajes adicionales, o la carga máxima recomendada por el fabricante del vehículo.

**Carga máxima del techo = peso del portaequipaje para techo + peso de los portaequipajes adicionales + peso de la carga.**

La carga debe estar uniformemente distribuida con el centro de gravedad lo más bajo posible.

La carga no debe sobrepasar sustancialmente la superficie de carga de la barra de techo.

### Carga de la embarcación

Utilice todas las correas provistas para asegurar la embarcación de acuerdo con las instrucciones.

¡Se deben utilizar las cuerdas de amarre de proa y de popa!

### Manejo del vehículo y reglamentaciones

Se debe conducir a una velocidad que tenga en cuenta la carga transportada y que respete los límites de velocidad reglamentarios. En caso de que el límite de velocidad no esté indicado, recomendamos no superar los 130 km/h.

Cuando se transportan cargas sobre el techo, se debe circular a una velocidad que tenga en cuenta todas las condiciones circundantes, como el estado de la ruta, la superficie del camino, las condiciones del tráfico, el viento, etc. El manejo del vehículo, así como el frenado, agarre en las curvas y la influencia de los vientos de costado, cambian cuando se adicionan cargas sobre el techo.

No se recomienda la conducción todoterreno, pues podría dar como resultado daños en el vehículo o en el embrague.

### Mantenimiento

El portaequipaje adicional se debe limpiar con cuidado y mantenerlo de manera adecuada, especialmente durante los meses de invierno. Para esto, utilice solamente una solución de agua y líquido lavacoches estándar, sin ningún añadido de alcohol, blanqueador o amoníaco.

Por razones de economía de combustible y de seguridad para otros usuarios de la carretera, el portaequipaje para techo y el portaequipaje adicional se deben desinstalar cuando no se utilizan.

Verifique periódicamente el portaequipaje adicional por si está dañado. Reemplace las piezas perdidas, rotas o gastadas. Utilice solamente repuestos de fábrica provenientes de un especialista, distribuidor o fabricante.

La modificación de los portaequipajes para techo y de los adicionales, así como el uso de otras piezas de repuesto o accesorios diferentes de los provistos por el fabricante, harán caducar la garantía y la responsabilidad del fabricante por daños materiales o accidentes. Usted debe respetar al pie de la letra estas instrucciones de uso y utilizar solamente las piezas de origen provistas.

Para reemplazar una llave perdida o defectuosa, anote más abajo los números de la cerradura y de la llave y regístrelos en [www.yakima.com](http://www.yakima.com).

# YAKIMA

[www.yakima.com](http://www.yakima.com)

**YAKIMA PRODUCTS, INC.**

4101 KRUSE WAY  
LAKE OSWEGO, OR  
97035-2541  
USA

**YAKIMA AUSTRALIA PTY. LTD**

17 Hinkler Court  
Brendale  
QLD 4500  
Brisbane  
Australia  
1800-143-548